

Aggiornamenti Domal TOP

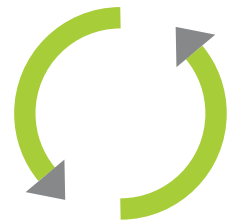

- Squadrette
- Dima di foratura
- Nuovi profilati Domal TOP TB55
- Nuovi profilati Domal TOP TB75



ACCESSORI	CODICE	DESCRIZIONE	MATERIALE
	D4057019	SQUADRETTA PRESSOFUSA A SCATTO H 14.5 - L 22 PULSANTE Ø8 SENZA DADO - APPLICAZIONE: SERIE TOP	MISCELLANEO
	D4057020	SQUADRETTA PRESSOFUSA A SCATTO H 8.5 mm - L 22 mm PULSANTE Ø8 mm APPLICAZIONE: SERIE TOP MINIMALE	MISCELLANEO
	D5061002	DIMA DI FORATURA PER PROFILATO T APPLICAZIONE: SERIE TOP E TOP MINIMALE	ACCIAIO

Note

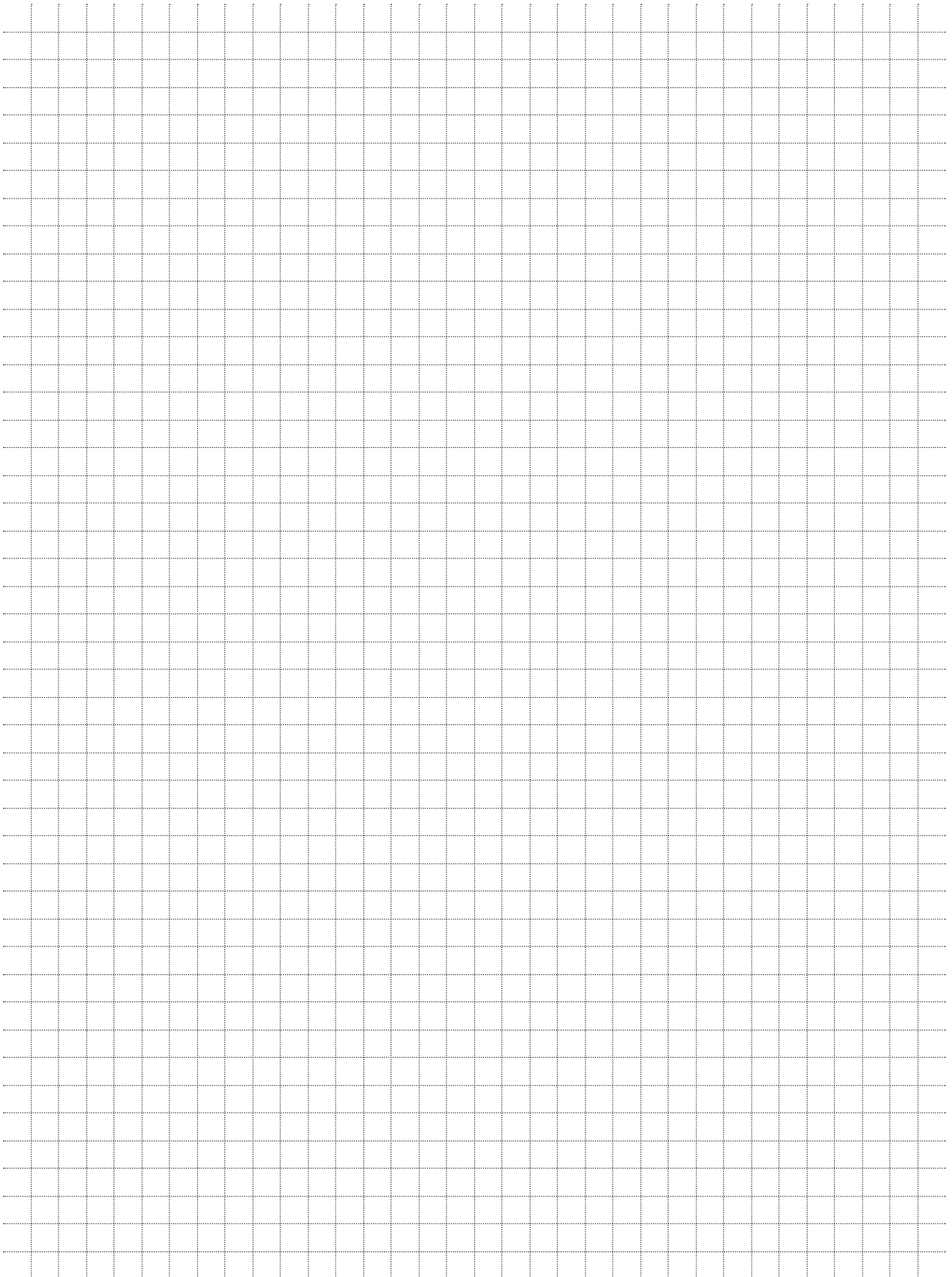

DESCRIZIONE	ACCESSORI	ATTREZZATURA
FORO PER SQUADRETTA A PULSANTE H = 8 mm - L = 22,3 mm	D4057020	D5059000 D5092003

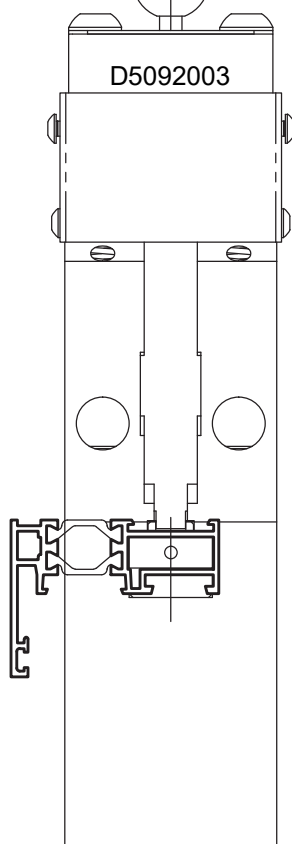
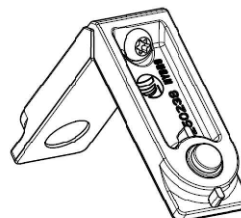
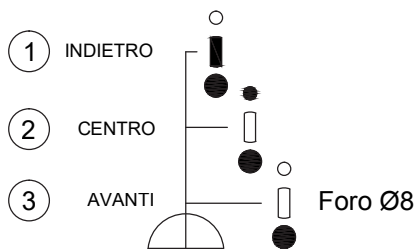

SEQUENZA DI LAVORAZIONE

1. Impostare il selettore del punzone in posizione avanti (3)
2. Inserire il profilo fino a fine corsa
3. Punzonare
4. Estrarre il profilo fino a quota 34 mm
5. Punzonare nuovamente

LAVORAZIONE VALIDA PER TELAI E ANTE SERIE TOP TB55 MINIMALE E TB 65 MINIMALE

N.B. SULLE PROSSIME PRODUZIONI DI PUNZONI D5092003 SARA' ESEGUITA UNA TACCA DI RIFERIMENTO A QUOTA 34 mm.

QUESTA LAVORAZIONE DEVE ESSERE ESEGUITA SOLO SUI PROFILATI ORIZZONTALI

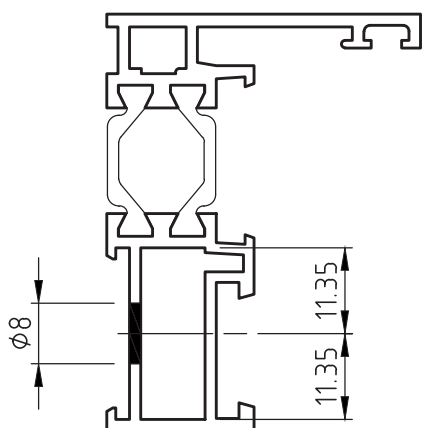

Foro per tiraggio squadretta

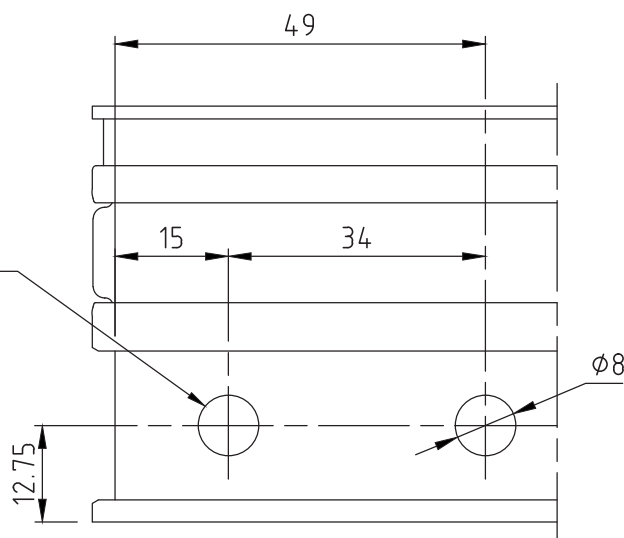

DESCRIZIONE	ACCESSORI	ATTREZZATURA
FORO PER SQUADRETTA A PULSANTE H = 8 mm - L = 22,3 mm	D4057020	D5059000 D5092003

LAVORAZIONE ALTERNATIVA

① INDIETRO Foro Ø8 asola 12x6 mm

② CENTRO

③ AVANTI Foro Ø8

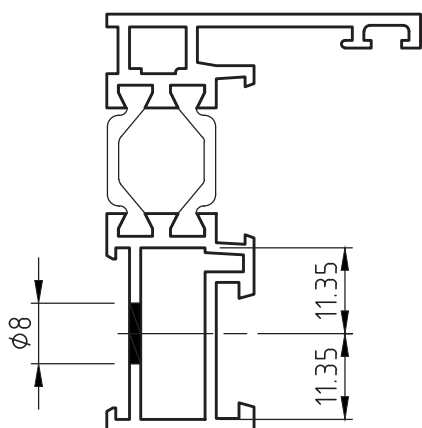
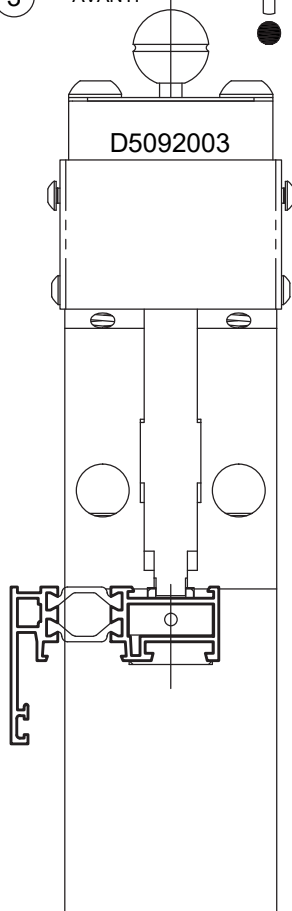
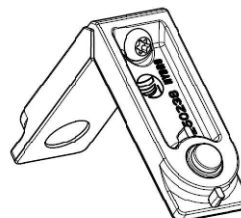

SEQUENZA DI LAVORAZIONE

1. Impostare il selettore del punzone in posizione avanti (3)
2. Inserire il profilo fino a fine corsa
3. Punzonare
4. Estrarre il profilo fino a quota 34 mm
5. Impostare il selettore in posizione indietro (1)
6. Punzonare nuovamente

LAVORAZIONE VALIDA PER TELAI E ANTE SERIE TOP TB55 MINIMALE E TB 65 MINIMALE

N.B. SULLE PROSSIME PRODUZIONI DI PUNZONI D5092003 SARA' ESEGUITA UNA TACCA DI RIFERIMENTO A QUOTA 34 mm.

QUESTA LAVORAZIONE DEVE ESSERE ESEGUITA SOLO SUI PROFILATI ORIZZONTALI

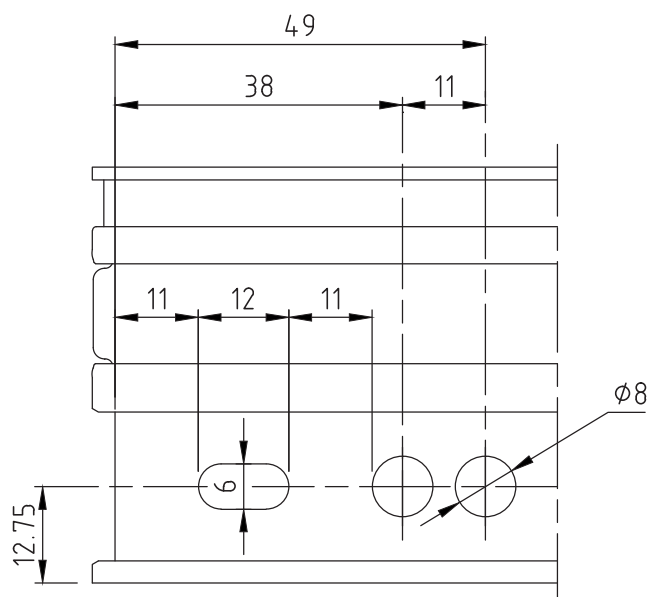

DESCRIZIONE	ACCESSORI	ATTREZZATURA
LAVORAZIONE FORO DIM. 3 + FORO COLLA PER PROFILATI ANTA A T	D4059002 D4076005	D5061002

SERIE TOP MINIMALE

PROFILATI LAVORABILI

- D1061003
- D1061005
- D1067007
- D1211283
- D1211285

D4076005

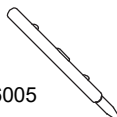

Utilizzare spina D4076005 o spina standard \varnothing 3x14 mm non fornita da Domal.

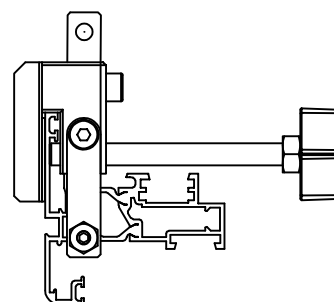
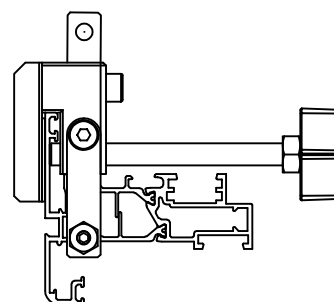
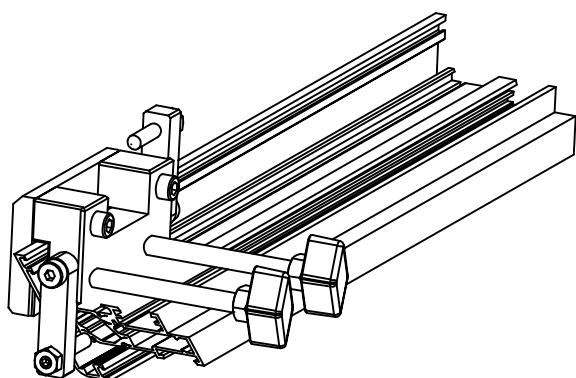
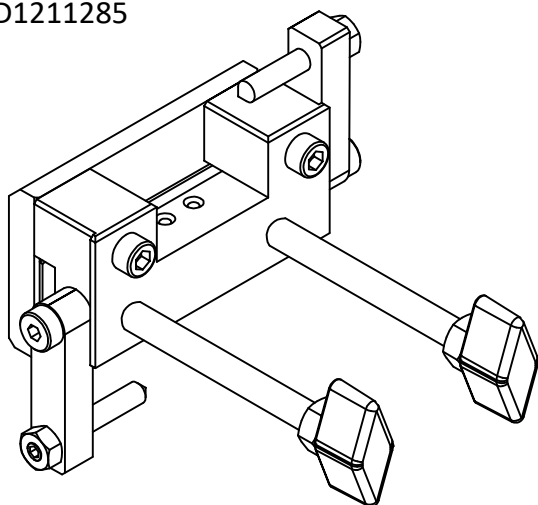
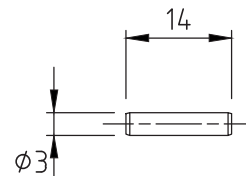

La figura rappresenta l'inserimento dei profili per la foratura di una estremità. Per lavorare sull'altra estremità dei profili, escludere la battuta e far correre la dima sino all'altra estremità del profilo.

L'interasse di foratura è regolabile e la battuta è sul piano inclinato a 45° del profilato anta T (taglio profilato). La dima è predisposta anche per la lavorazione dell'iniezione colla.

Per una buona messa a punto della dima consigliamo di effettuare un campione assemblato anta T - Z.

DESCRIZIONE	ACCESSORI	ATTREZZATURA
LAVORAZIONE FORO DIM. 3 + FORO COLLA PER PROFILATI ANTA A T	D4250034	D5061002

SERIE TOP

PROFILATI LAVORABILI

- D1057011
- D1060026
- D1060029
- D1210402
- D1210405
- D1210413
- D1210448
- D1210802
- D1210805
- D1210848

Utilizzare spina standard \varnothing 3x14 mm non fornita da Domal.

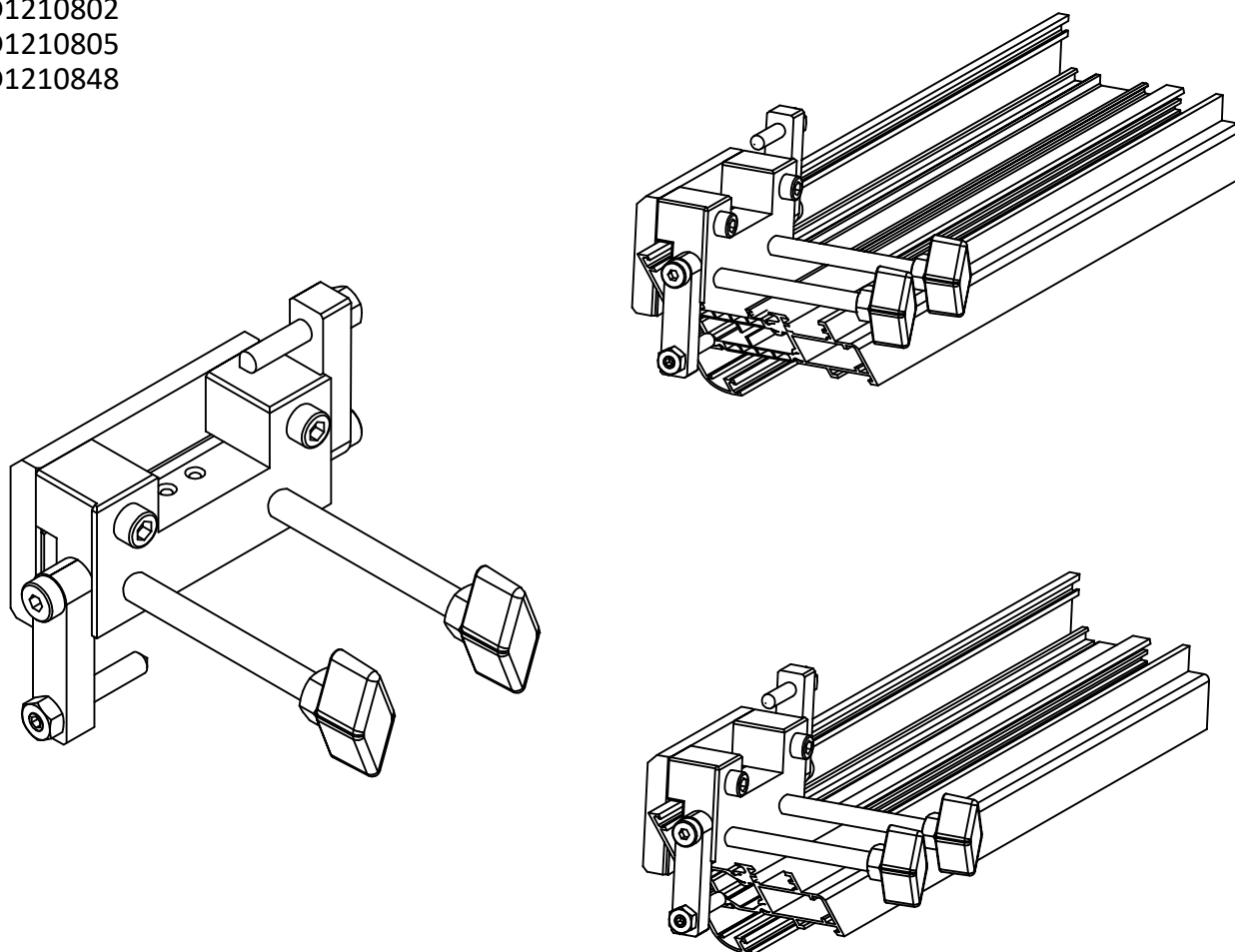
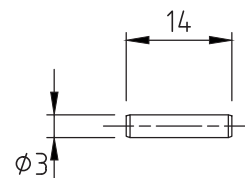

La figura rappresenta l'inserimento dei profili per la foratura di una estremità. Per lavorare sull'altra estremità dei profili, escludere la battuta e far correre la dima sino all'altra estremità del profilo.

L'interasse di foratura è regolabile e la battuta è sul piano inclinato a 45° del profilato anta T (taglio profilato). La dima è predisposta anche per la lavorazione dell'iniezione colla.

Per una buona messa a punto della dima consigliamo di effettuare un campione assemblato anta T - Z.

DESCRIZIONE	ATTREZZATURA
LAVORAZIONE FORO DIM. 3 + FORO COLLA PER PROFILATI ANTA A T	D5061002

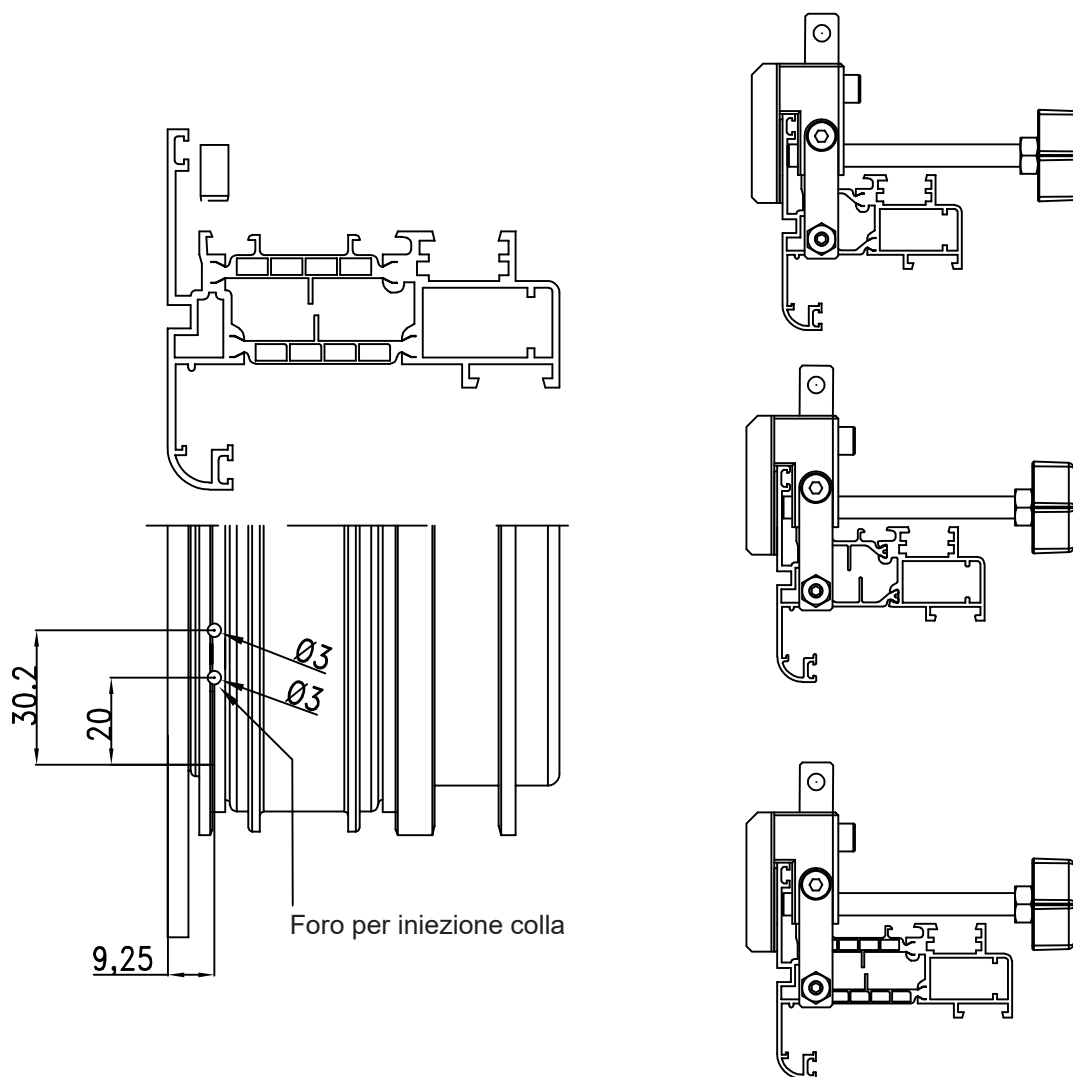

ATTENZIONE: i grani di battuta sono registrabili.

SQUADRETTA D4057019 SENZA DADO

SQUADRETTA PRESSOFUSA A SCATTO H 14.5 - L 22 PULSANTE Ø8 - SENZA DADO

D4057019



SQUADRETTA PRESSOFUSA A SCATTO H 14.5mm - L 22mm PULSANTE Ø8mm

D4250105



N.B.

L'accessorio D4057019 non ha il dado di tenuta della vite in quanto il suo utilizzo è indicato per tipologie anta vetro a infilare.

Per quanto riguarda le lavorazioni fare riferimento all'accessorio D4250105 nei cataloghi Domal TOP

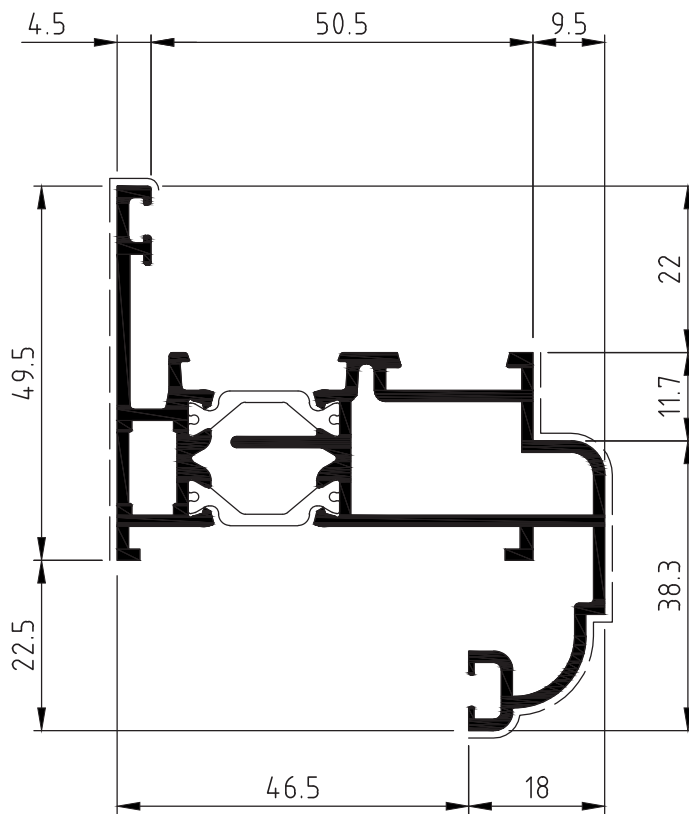

D1150000

Peso	1.428 Kg/m
Sup. in vista	125 mm

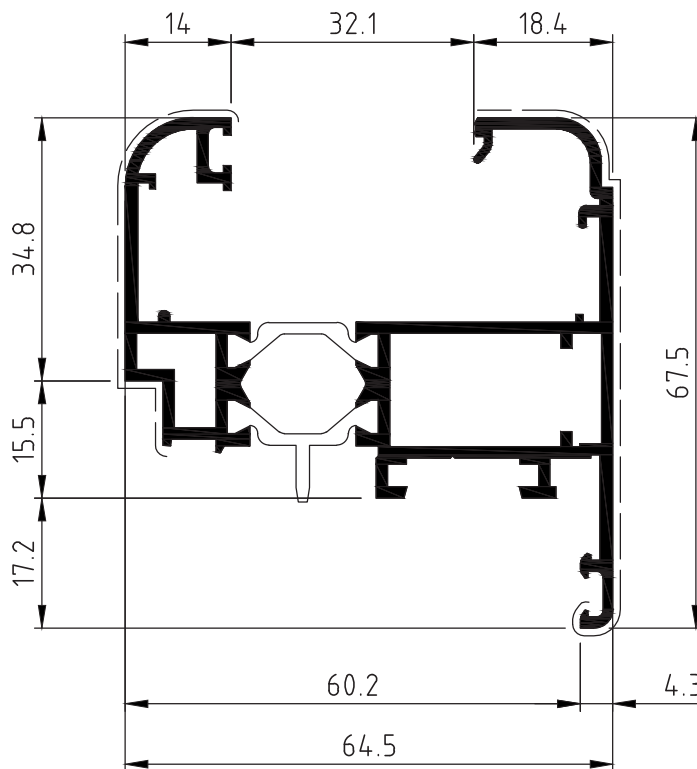

D1150001

Peso	1.492 Kg/m
Sup. in vista	146 mm

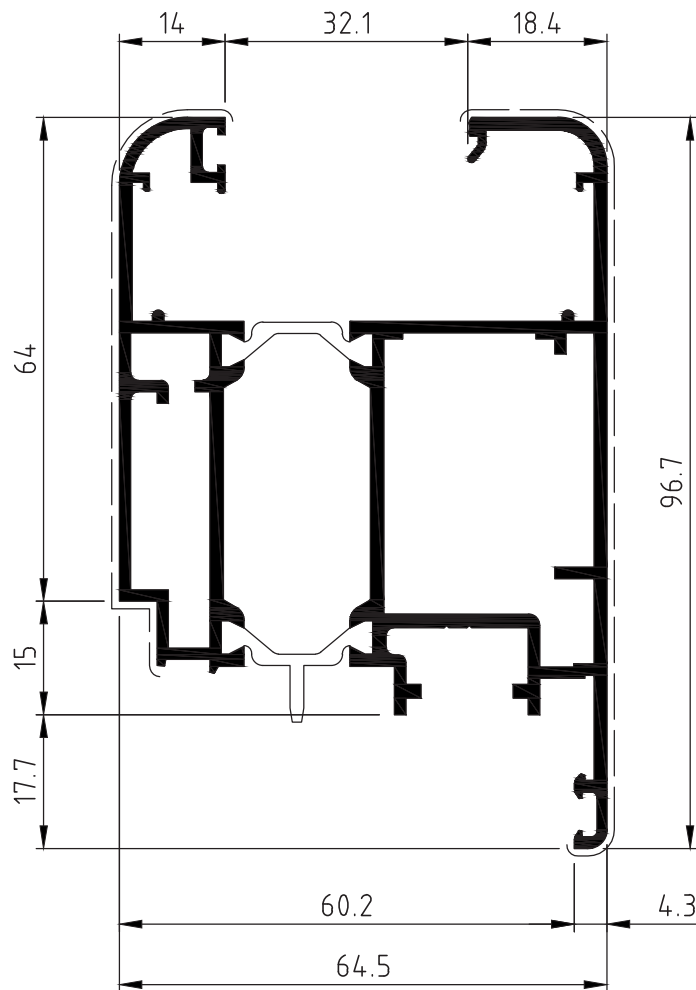

D1061010

Peso	2.158 Kg/m
Sup. in vista	205 mm

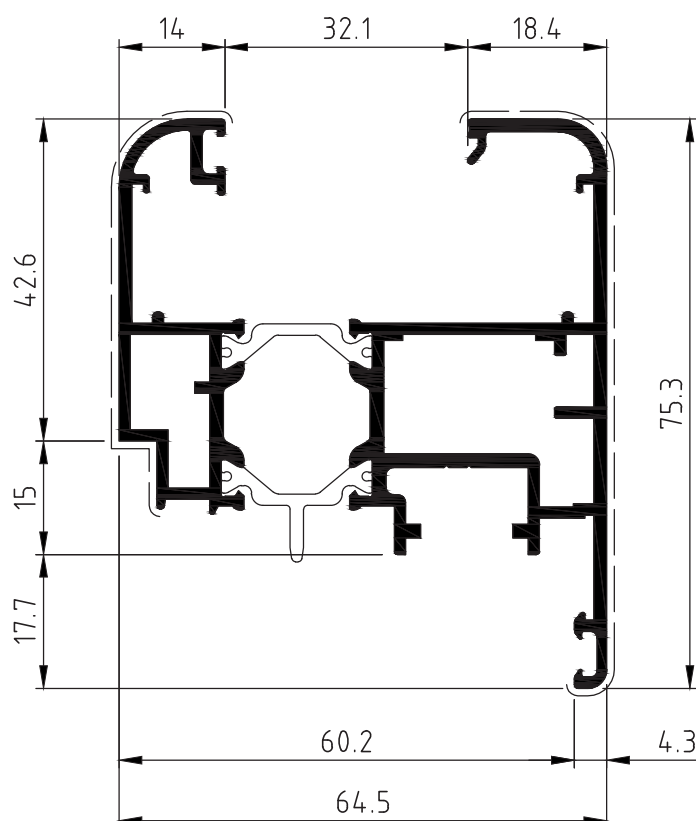

D1061011

Peso	1.738 Kg/m
Sup. in vista	162 mm

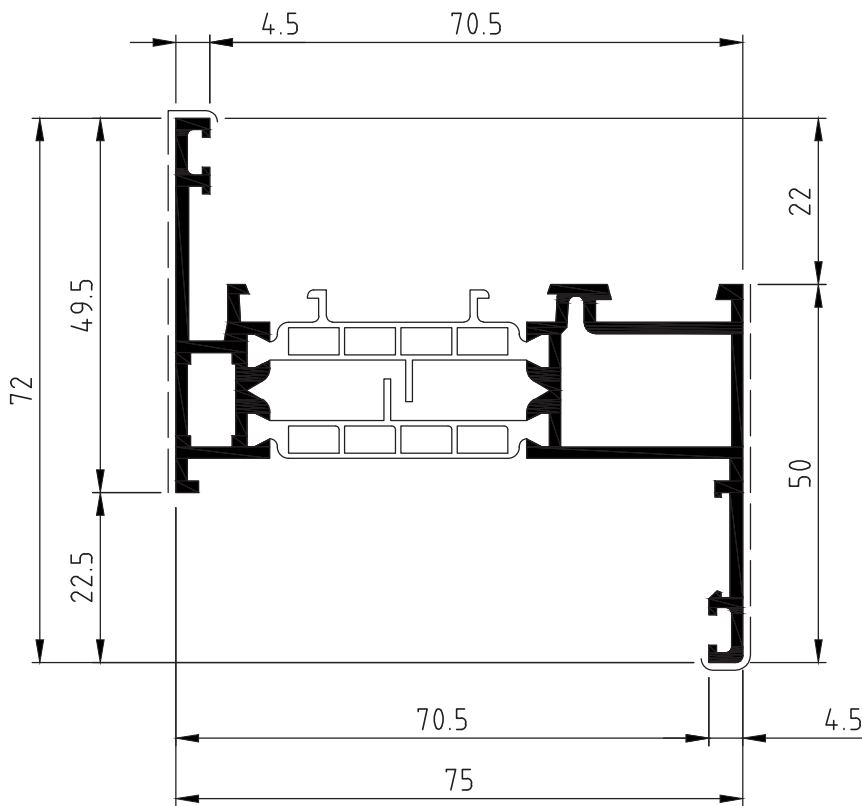

D1060071	
Peso	1.368 Kg/m
Sup. in vista	109 mm

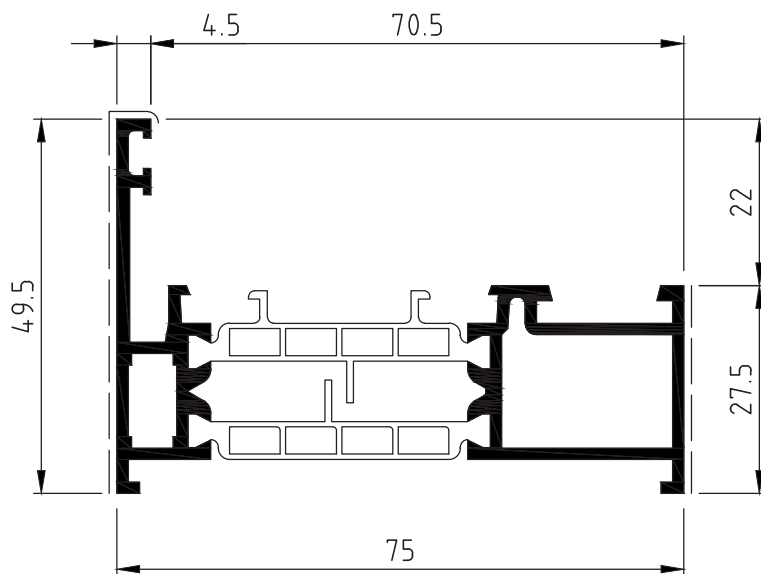

D1060072	
Peso	1.234 Kg/m
Sup. in vista	82 mm